



HST-x-6500

Hohe Drehzahl - großer Drehmomentbereich

- Schrauber in ESD-EGB Ausführung
- Ergonomischer Griff
- Große Drehmomentbereiche
- Hebelstart

- Als Vakuumausführung lieferbar
- Verschiedene Winkelköpfe lieferbar (siehe Übersicht)



Technische Daten

Bestell-Nr.	HST-A-6500-HT	HST-A-6500-K	HST-A-6500-L
Drehmomentbereich Nm	0,9 - 3,5	0,9 - 3,5	0,9 - 3,5
Drehzahl U/min	730	700	680
Griffdurchmesser	41 mm	41 mm	41 mm
Max. Stromaufnahme	ca. 5,0 A	ca. 5,0 A	ca. 5,0 A
Werkzeugaufnahme	1/4" hex.	1/4" hex.	1/4" hex.
Länge	280 mm	280 mm	280 mm
Gewicht	935 – 945 g	935 – 945 g	935 – 945 g

Bestell-Nr.	HST-CL-6500	HST-CL-6500-K	HST-CL-6500-L
Drehmomentbereich Nm	0,3 - 1,6	0,3 - 1,6	0,3 - 1,6
Drehzahl U/min	900	900	850
Griffdurchmesser	41 mm	41 mm	41 mm
Max. Stromaufnahme	ca. 5,0 A	ca. 5,0 A	ca. 5,0 A
Werkzeugaufnahme	1/4" hex.	1/4" hex.	1/4" hex.
Länge	280 mm	280 mm	280 mm
Gewicht	935 – 945 g	935 – 945 g	935 – 945 g

HST-x-6500



Winkelköpfe und Sondervorsätze (Maße in mm)

Stabschrauber
ST-Version

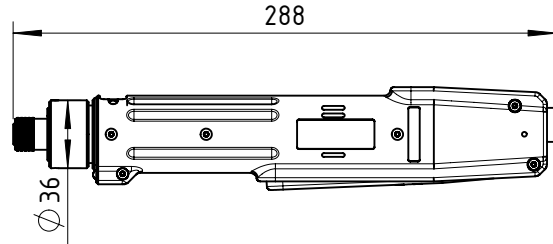

Stabschrauber mit Flanschbefestigung
FL-Version

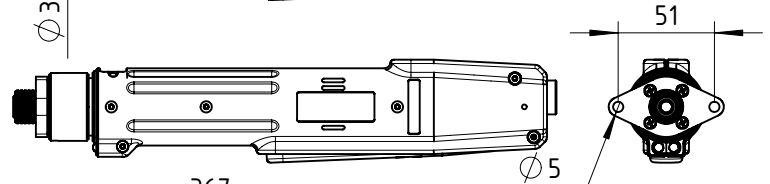

Stabschrauber mit Vakuumfutter
VA-Version

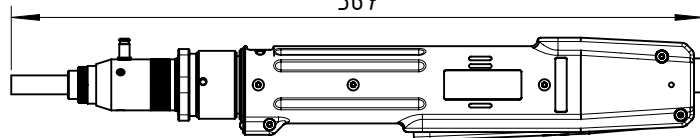

Stabschrauber mit Bohrfutter
BOHR-Version

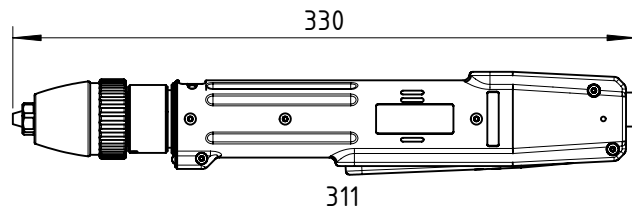

Winkelschrauber mit Winkelkopf
WI-L

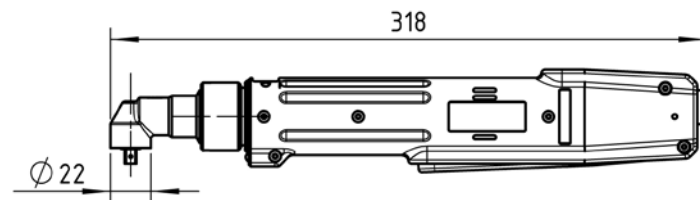

Winkelschrauber mit Winkelkopf
WI-K

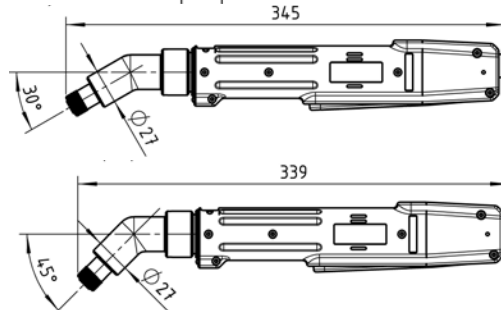



HST-x-6500

Winkelköpfe und Sondervorsätze (Maße in mm)

Stabschrauber mit Einbau-
werkzeug für Blindnietmuttern
BNM-Version

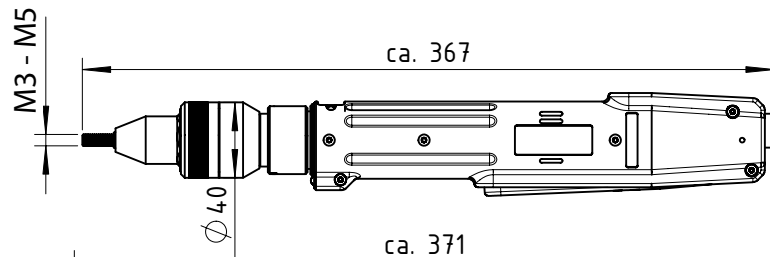

Stabschrauber mit Einbau-
werkzeug für Gewindeeinsätze
HELI-Version

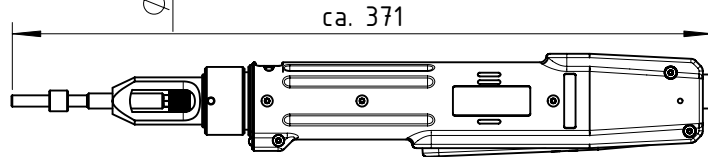

Vakuumausführung

